

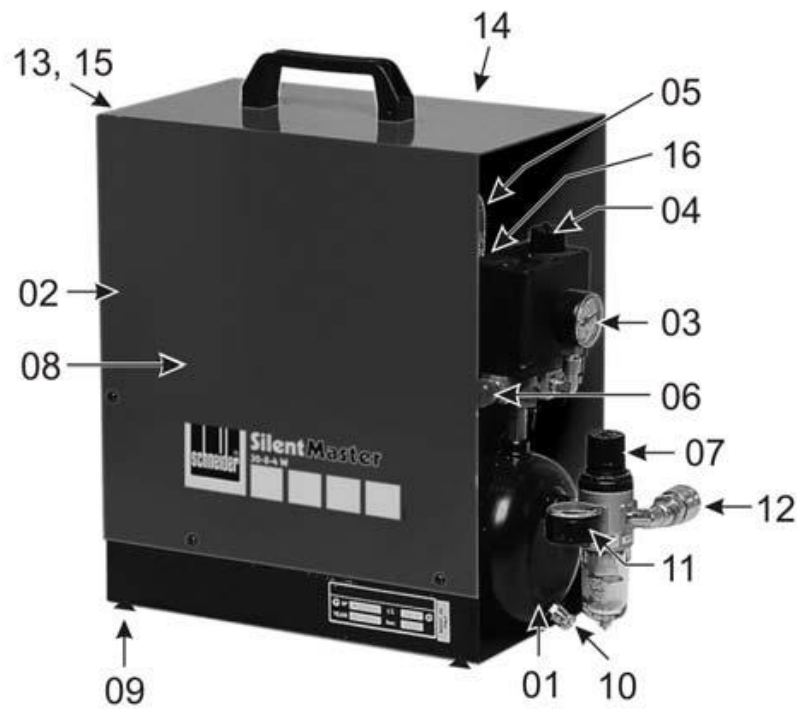

Silent Master 30-8-4 W

Art.-Nr. A 333 005





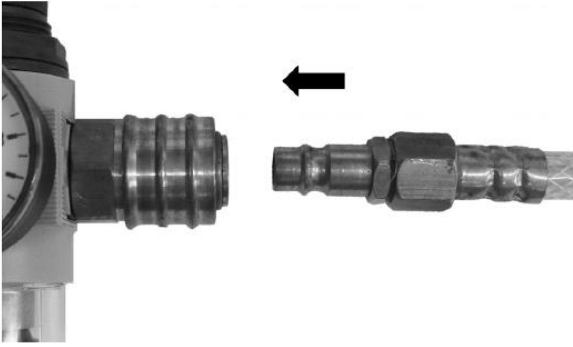

1a

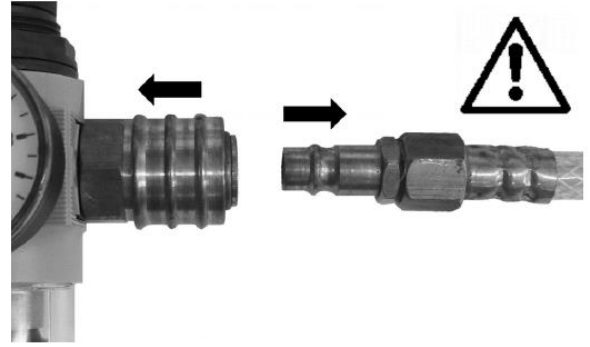

1b



2a



2b



2c



3a

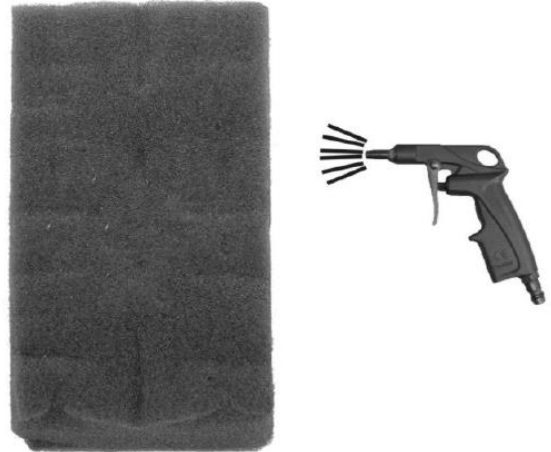

3b



8a



8b



8c

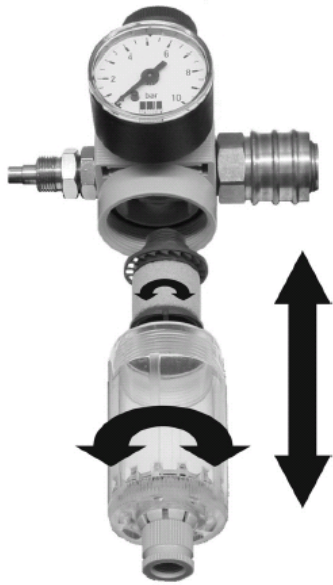

9

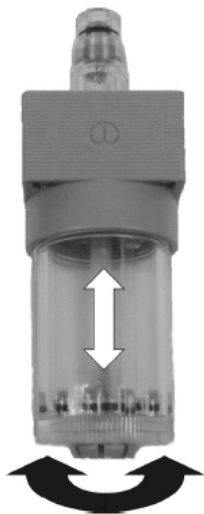

10a



10b

Оглавление Часть 1 Иллюстрации находятся в начале руководства по эксплуатации.

1.1 Общие указания	6
1.2 Комплект поставки	6
1.3 Использование по назначению .	6
1.4 Технические характеристики	6
1.5 Конструкция.....	7
1.6 Техническое обслуживание	7
1.7 Ввод в эксплуатацию	7
1.8 Декларация о соответствии ЕС...	8

1.1 Общие указания

Соблюдайте правила техники безопасности!

Прочитайте руководство по эксплуатации!

Внимание: прочитайте и соблюдайте указания руководства по эксплуатации, часть 2!

Компания оставляет за собой право на внесение технических изменений.

Иллюстрации могут отличаться от оригинала.

1.2 Комплект поставки

- Компрессор SilentMaster 50-8-9 W
- Воздушный фильтр
- Масло компрессорное
- Руководство по эксплуатации

1.3 Использование по назначению

Компрессор предназначен исключительно для производства и аккумуляции сжатого воздуха. Сжатый воздух пригоден только для эксплуатации пневмоинструмента/-агрегатов/-станков.

Использование в любых других целях является использованием не по назначению.

1.4 Технические характеристики

Производительность по всасыванию	50	л/мин
Производительность по нагнетанию	33	л/мин
Напряжение	230	В
Электрический предохранитель (инерционный)	6	А
Мощность двигателя	0,34	кВт
Макс. рабочая частота вращения	2900	об/мин
Конечное давление сжатия	8	бар
Давление включения	6	бар
Объём ресивера	9	л
Макс. допустимое рабочее давление в ресивере	8	бар
Количество масла *	0,7	л
LPA4 Уровень звукового давления на расстоянии 4 м	33	дБ (А)
Размеры: Ширина x Глубина x Высота	300 x 300 x 480	мм
Масса	22	кг
Макс. кол-во циклов включения	10	1/ч
Мин. расстояние до стены	40	см
Температура окружающей среды	5-35	°С

* Первая заправка: минеральное масло, до 10 °С. При температуре использования ниже 10 °С применяйте масло на синтетической основе.

1.5 Конструкция

01 Ресивер	10 Клапан сброса конденсата
02 Компрессорный узел	11 Манометр редуктора давления
03 Манометр	12 Выход сжатого воздуха, БРС
04 Реле давления с выключателем ВКЛ/ВЫКЛ	13 Воздушный фильтр
05 Трубопровод	14 Указатель уровня масла
06 Предохранительный клапан 8 бар 1/4	15 Сливная пробка
07 Фильтр с редуктором	16 Обратный клапан
08 Кожух	
09 Резиновые опоры	

1.6 Техническое обслуживание

1.6.1 Чистка всасывающего фильтра

Мероприятия	Интервал
Всасывающий фильтр. Осмотр.	Еженедельно
Всасывающий фильтр. Очистка продуть сжатым воздухом.	каждые 50 часов
Всасывающий фильтр. Замена.	по необходимости, но не реже 1 раз в год
Проверка уровня масла	Ежедневно или при каждом запуске
Замена масла. Первая.	после первых 50 часов работы
Замена масла. Периодическая.	Раз в год
Удаление конденсата из ресивера	Еженедельно

1.7 Ввод в эксплуатацию

Операции перед началом использования:

1. Визуальный осмотр компрессора
2. Примите меры к сохранению транспортно –упаковочных материалов в течение гарантийного срока.
3. Внимательно прочитайте инструкцию по эксплуатации
4. Снимите правую и левую транспортные заглушки рис. 1 поз. 1, залейте 0,7 л компрессорного масла (входит в комплект) в одну из заливных горловин.

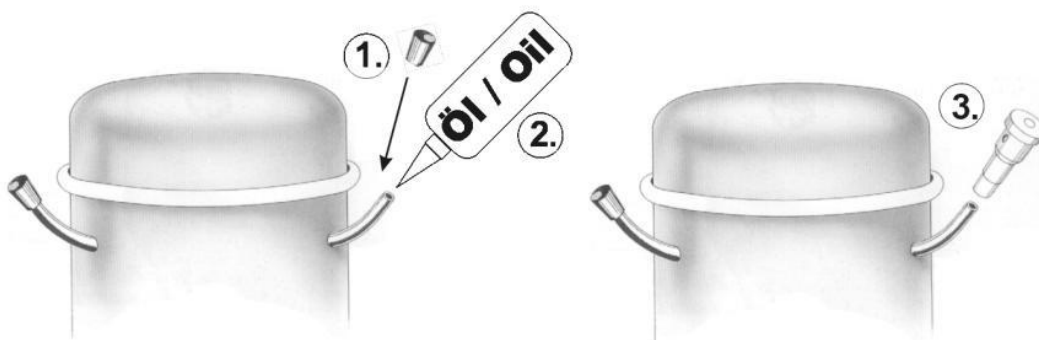

5. Закройте обе заливные горловины, одну заглушкой, а вторую всасывающим воздушным фильтром (входит в комплект) поз. 3
6. Проверьте электрические соединения и включите компрессор.

Испытания компрессора

Для данного компрессора не требуется проведения никаких особых проверок.

Мы рекомендуем через 10 лет подвергнуть ресивер испытанию давлением в соответствии с его условиями эксплуатации квалифицированным специалистом.

Квалифицированный специалист уполномочен на проведение этих работ постановлением о производственной безопасности.

Обратитесь к нашим партнёрам по сервису, имеющим лицензию. В их штате имеются сотрудники соответствующей квалификации.

Входящие в комплект компрессора документы на ресивер являются разрешительными документами и их необходимо хранить в течение всего срока службы ресивера. Данные предписания действуют только в Германии. В других странах имеют силу соответствующие региональные предписания.

1.8 Декларация о соответствии ЕС

Компрессор	Серийный № 001 002 409
Compact Master 50-8-9W	A343004
Год маркировки CE:	2016



Под личную ответственность мы заявляем, что данное изделие соответствует следующим стандартам и нормативным документам: 98/37/EG (до 28.12.2009); 2006/42/EG (с 29.12.2009); 97/23/EG (модуль А); 87/404/EWG; 2000/14/EG; 2004/108/EG; 2006/95/EG; DIN EN ISO 3744 / 12100; DIN EN 1012 / 60204-1 / 55014-1 / 286-1, EN 61000-3-2, -3-3, -3-11.

Во исполнение, Марко Лодни Руководитель конструкторско-испытательного отдела 08.2008

Schneider Druckluft GmbH Ferdinand-Lassalle-Str. 43 72770 Reutlingen

Тип конструкции агрегата: поршневой компрессор

Уровень мощности звуковых колебаний LWA по DIN EN ISO 3744 (RL 2000/14/EG):

Измеренное значение: 95 дБ(А), гарантированное значение: 96 дБ(А).

Назначенная служба для оценки соответствия: 0036

A handwritten signature in black ink that reads 'Marco Lodni'.

Оглавление - Часть 2

2.1 Общие указания	9	2.7 Вывод из эксплуатации	15
2.2 Предупреждающие знаки	9	2.8 Устранение неисправностей.....	16
2.3 Правила техники безопасности.	9	2.9 Принадлежности и запасные	
2.4 Ввод в эксплуатацию	11	части	60
2.5 Эксплуатация	12	2.10 Условия предоставления	
2.6 Техническое обслуживание	13	гарантии	18

Иллюстрации находятся в начале руководства по эксплуатации.

2.1 Общие указания

Соблюдайте правила техники безопасности!

Прочитайте руководство по эксплуатации!

Регистрируйте выполнение проверок, настроек, технического обслуживания в журнале технического обслуживания. При возникновении вопросов указывайте наименование и номер по каталогу инструмента. За пределами Германии могут иметь силу иные законодательные предписания (например, по технике безопасности), чем описанные в данном руководстве по эксплуатации.

Прочитайте руководство по эксплуатации перед работой с устройством, соблюдайте изложенные в нём требования и ежегодно инструктируйте операторов, работающих с устройством!

Внимание: прочитайте и соблюдайте руководство по эксплуатации, часть 1!

Компания оставляет за собой право на внесение технических изменений.





Иллюстрации могут отличаться от оригинала.

2.2 Предупреждающие знаки

Внимание! Обращайте особое внимание на эти знаки!

Знак	Сигнальное слово	Степень опасности	Последствия несоблюдения
	ОПАСНО	Непосредственно угрожающая опасность	Смерть, тяжёлые травмы
	ПРЕДУПРЕЖДЕНИЕ	Потенциальная угроза	Смерть, тяжёлые травмы
	ОСТОРОЖНО	Возможная опасная ситуация	Травмы средней и лёгкой тяжести
	УКАЗАНИЕ	Возможная опасная ситуация	Опасность повреждения оборудования

Указания по технике безопасности на компрессоре

Знак	Значение	Последствия несоблюдения
	Прочитайте руководство по эксплуатации	Травмирование или смерть оператора Опасность повреждения оборудования неправильная эксплуатация
	Внимание – горячая поверхность!	Ожоги при прикосновении к поверхности
	Внимание – возможен самостоятельный запуск компрессора!	Травмирование или смерть оператора
	Внимание — Опасность поражения электрическим током!	Травмирование или смерть оператора

Дополнительные указания на компрессоре

Знак	Значение	Знак	Значение
	Включение/выключение		Защитный автомат электродвигателя (внешний)
	Сжатый воздух, не содержащий масла		Сжатый воздух, содержащий масло

ПРЕДУПРЕЖДЕНИЕ

Резкое непредвиденное движение пневматического шланга при открывании быстродействующей муфты опасно.

- ▶ Крепко удерживайте пневматический шланг!

ПРЕДУПРЕЖДЕНИЕ

Опасность ожога при прикосновении к двигателю, агрегату, обратному клапану, соединительному шлангу/напорной трубе и при выплёскивании горячего масла!

- ▶ Надевайте защитные перчатки!

ПРЕДУПРЕЖДЕНИЕ

Опасность взрыва!

- ▶ Не используйте инструмент во взрывоопасных зонах!
- ▶ Не откачивайте горючие, едкие и ядовитые газы!
- ▶ Не превышайте максимально допустимое конечное давление сжатия!

ПРЕДУПРЕЖДЕНИЕ

Повреждения соединительного кабеля!

- ▶ Защищайте кабель от истирания об острые кромки, воздействия масла и высоких температур!
- ▶ Вытягивайте из розетки, держа за вилку!

- Обеспечьте надлежащую эксплуатацию.
- Предпринимайте необходимые меры для предотвращения нанесения вреда окружающей среде, животным, своему здоровью и здоровью других людей, а также для предотвращения материального ущерба и несчастных случаев.
- Ремонт доверяйте только персоналу Schneider Druckluft GmbH или его авторизованным партнёрам по сервису.
- Соблюдайте руководство по эксплуатации ресивера!

Запрещается: вносить изменения в конструкцию, использовать не по назначению, выполнять ремонт в авральном порядке, сжимать другие источники энергии; удалять или повреждать устройства безопасности, использовать устройство в негерметичном или неисправном состоянии; с неоригинальными запасными частями; превышать указанное допустимое конечное давление сжатия, работать без защитного снаряжения; транспортировать, обслуживать, ремонтировать, оставлять без присмотра устройство под давлением; использовать другие/неправильные смазочные материалы; курить; работать с открытым огнём; удалять наклейки.

2.4 Ввод в эксплуатацию

Соблюдайте правила техники безопасности!

2.4.1 Транспортировка

- Проверьте прочность крепления ручки.
- Сбросьте давление в ресивере.
- В автомобиле: транспортируйте компрессор в вертикальном положении, в закреплённом состоянии.

2.4.2 Требования к месту установки

- Помещения должны быть сухими, слабозапылёнными и хорошо проветриваемыми.
- Опорная поверхность должна быть ровной.

2.4.3 Перед первым вводом в эксплуатацию

1. Осмотрите прибор.
2. Проверьте электрическое подключение.
3. Проверьте уровень масла

2.4.4 Подключение к электросети

- Напряжение сети должно соответствовать данным на фирменной табличке.
- Электрический предохранитель согласно техническим характеристикам.
- Соблюдайте предписания VDE 0100 и 0105.

При использовании удлинительных кабелей: поперечное сечение провода: мин. 1,5 мм²; макс. длина кабеля: 10 м.

2.4.5 Проверьте/измените направление вращения

Для трёхфазных компрессоров:

1. Проверяйте направление вращения при каждом включении сетевой вилки: включите компрессор и при неправильном направлении вращения выключите.
2. Выньте вилку из розетки.
3. Трёхфазная вилка с переключателем фаз: нажмите на него и поверните на 180°. (Рис. 2а)
Трёхфазная вилка без переключателя фаз: поменяйте фазы в вилке местами.
Повторите шаг 1
4. Направление вращения не изменилось: свяжитесь с партнёром по сервису.

2.4.6 Заполнение лубрикатора (маслораспылителя)

Для компрессоров с лубрикатором:

1. Сбросьте давление в компрессоре/ресивере.
 2. Выньте вилку из розетки.
 3. Отверните масляный стакан от лубрикатора. (Рис. 3а)
- Используйте подходящее масло (номер по каталогу B770000)!

2.4.7 Регулировка маслораспылителя

1. Осторожно заверните отвёрткой регулировочный винт по часовой стрелке. Затем отверните на 1/2 или 1 оборота (рис. 3а).
2. При проходе воздуха через верхнее смотровое стекло можно увидеть оседающие капли масла.

Дозировка: 1 капля масла при расходе воздуха 300–600 л/мин. При необходимости отрегулируйте и регулярно проверяйте.

Внимание: Используйте отдельные пневматические шланги для воздуха, содержащего масло, ≤ 10 м. Соблюдайте руководство по эксплуатации «Пневмоинструменты»!

2.5 Эксплуатация

Соблюдайте правила техники безопасности!

Не перегружайте компрессор: не превышайте макс. число циклов включения и соотношение времени работы и положения «стоп»!

2.5.1 Эксплуатация

1. Подсоедините сетевую вилку.
2. Подсоедините пневматический шланг к быстродействующей муфте компрессора. Фиксация происходит автоматически.
3. Затем подсоедините потребители.
4. Включите компрессор с помощью выключателя (поз. 10). Компрессор запускается и автоматически отключается при максимальном давлении: компрессор готов к эксплуатации. При достижении давления, необходимого для включения, компрессор снова автоматически запускается.

2.5.2 Настройка рабочего давления

1. Поднять ручку регулировки на редукционном клапане (фильтра) (рис. 4а).
2. Вращение по часовой стрелке = давление увеличивается. Вращение по часовой стрелке = давление уменьшается.
3. Считайте выставленное рабочее давление на манометре (поз. 12).
4. Для фиксации нажмите ручку регулировки вниз. Соблюдайте технические характеристики пневмоинструментов/устройств.

2.5.3 После окончания работы

1. Выключите компрессор.
2. Отключите подачу тока.
3. Отсоедините вставной ниппель пневматического шланга от быстродействующей муфты.
4. При необходимости очистите компрессор (см. гл. 2.6.2).
5. Сбросьте давление в компрессоре (см. гл. 2.6.1).
6. Переместите компрессор к месту хранения (см. гл. 2.4.1).

2.6 Техническое обслуживание

2.6.1 Перед проведением любых работ по техобслуживанию

1. Выключите компрессор с помощью выключателя (поз. 10). Отключите подачу тока.
2. Сброс давления во всём компрессоре: с помощью продувочного пистолета.

2.6.2 Чистка компрессора

- Отчистите охлаждающие рёбра на цилиндре, головке цилиндра и на дополнительном охладителе сжатым воздухом.
- Отчистите кожух вентилятора двигателя.

2.6.3 Отчистите насадку редукционного клапана фильтра

1. Сбросьте давление в ресивере редукционным клапаном фильтра.
2. Подставьте подходящую ёмкость под отвод конденсата. Слейте конденсат.
3. Снимите ресивер редукционного клапана фильтра. Отверните крепёжный винт сменного элемента фильтра против часовой стрелки (рис. 4а).
4. Извлеките сменный элемент фильтра, промойте в мыльном растворе (макс. 50°C).
5. Монтаж производится в обратном порядке.

2.6.4 Слив конденсата из редукционного клапана фильтра

Полуавтоматический слив: поверните клапан для слива конденсата на ¼ оборота против часовой стрелки. При давлении 1 бар конденсат сливается. (Рис. 4а)

Слив вручную: поверните клапан для слива конденсата против часовой стрелки и нажмите вверх. Конденсат сливается.

2.6.5 Слив конденсата из бачка под давлением

Конденсат содержит токсичные вещества. Утилизировать с соблюдением действующих норм.

1. Подставьте подходящую ёмкость под отвод конденсата.
2. Для слива конденсата должно иметься давление не более 2 бар.
3. Откройте клапан (поз. 09): поворот на 1 ½ против часовой стрелки.
4. Поверните клапан для слива конденсата по часовой стрелке, чтобы перекрыть его.

2.6.6 Контроль уровня масла

Если компрессоров оснащён щупом для определения уровня масла, вытащите его.

1. Уровень масла должен находиться между нижней и верхней отметками (щуп для определения уровня масла/маслоуказатель) (рис. 7а).
2. При необходимости произведите корректировку.

При стечении неблагоприятных обстоятельств может произойти попадание конденсата в масло. Это можно распознать по молочному по цвету маслу. В этом случае необходимо сразу же произвести замену масла.

2.6.7 Замена/долив масла

1. Прогрейте компрессор до рабочей температуры, выключите, отключите

2. Вытащите пробку маслосливного отверстия или щуп для определения уровня масла (поз. 03), подставьте бачок для отработавшего масла под маслосливное отверстие (поз. 04), отверните резьбовую пробку, дайте полностью стечь отработавшему маслу.
3. Заверните пробку маслосливного отверстия.
4. Залейте заданный объём масла.
5. Проверьте уровень масла, при необходимости долейте. Вставьте пробку маслосливного отверстия или щуп для определения уровня масла.
6. Утилизируйте отработавшее масло с соблюдением местных предписаний.

В качестве минерального масла мы рекомендуем масло под номером в каталоге B111002, в качестве синтетического - B111006. При использовании неправильных масел гарантия теряет силу.

Смешивание синтетического и минерального масел может привести к повреждению компрессора!

2.6.8 Проверка резьбовых соединений

1. Проверьте надёжность всех резьбовых соединений и при необходимости подтяните.
2. Соблюдайте моменты затяжки (Расчёт моментов затяжки выполняется согласно VDI 2230).

2.6.10 Проверка, регулировка натяжения клинового ремня

Компрессоры с клиноременным приводом:

1. Выключите компрессор. Отключите подачу тока.
2. Снимите крепёжную пробку и защитную решётку ремня.

Проверка натяжения клинового ремня:

Нажмите пальцем на клиновой ремень по центру между клиноременными шайбами сверху вниз. Он должен прогибаться не больше чем на ширину самого клинового ремня (рис. 8а).

Регулировка натяжения клинового ремня:

1. Отметьте положение электродвигателя на плите основания.
2. Выверните винты крепления двигателя (рис. 8b).
3. Сдвиньте двигатель в направлении компрессорного агрегата. Снимите клиновой ремень.
4. Сдвиньте электродвигатель назад, примерно на 2 мм за отметку. Затяните крепёжные винты.
5. Установите клиновой ремень сначала на малую клиноременную шайбу, а затем натяните на большую клиноременную шайбу.
6. Проверьте натяжение клинового ремня, при необходимости повторите процедуру ещё раз.
7. Установите защитную решетку ремня с крепёжными пробками.

2.6.11 Чистка/замена обратного клапана

1. Выверните резьбовую заглушку (рис. 6а).
2. Отчистите насадку и гнездо.
3. Замените золотник в случае его повреждения, вмятин или отвердения.
4. При повреждениях гнезда замените обратный клапан в сборе.

2.6.12 Замена предохранительного клапана

1. Выверните предохранительный клапан (рис. 11b) против часовой стрелки.
2. Заверните новый предохранительный клапан по часовой стрелке.

2.7 Вывод из эксплуатации Соблюдайте правила техники безопасности!

2.7.1 Консервация

Если маслonaполненный компрессор не будет эксплуатироваться в течение длительного времени (более 6 месяцев) или если эксплуатация нового компрессора переносится на длительный срок, необходимо провести его консервацию.

1. Выключите компрессор. Отключите подачу тока.
2. Слейте масло. См. гл. 2.6.7.
3. Залейте антикоррозийное масло (вязкость SAE 30). Вставьте пробку маслoналивного отверстия или щуп для определения уровня масла.
4. Прогрейте компрессор до рабочей температуры, выключите.
5. Установите всасывающий фильтр, герметично заклейте скотчем.
6. Выключите компрессор. Отключите подачу тока.
7. Слейте конденсат.

8. Сбросьте давление в компрессоре.

Храните компрессор на складе в сухом месте и не подвергайте его сильным колебаниям температуры.

2.7.2 Утилизация

Утилизируйте упаковочный материал и устройство с соблюдением действующих местных предписаний.

2.8 Устранение неисправностей

Соблюдайте правила техники безопасности!

	Неисправность	Причина	Устранение
A	Защитный автомат Двигателя прерывает подачу тока	При повреждениях (например, перегреве; низком напряжении; слишком длинном кабеле или его неправильном поперечном сечении) срабатывает защитный автомат двигателя.	Выключите компрессор. Немного подождите. Если компрессор оснащён внешним защитным автоматом двигателя: приведите его в действие. Включите компрессор. Если защитный автомат двигателя срабатывает снова: выключите компрессор. Отключите подачу тока. Свяжитесь с партнёром по сервису
B	Снижение давления не функционирует	Снижение давления останавливается при прерывании подачи тока или в результате падения напряжения в сети при включённом компрессоре	Выключите компрессор. Он разгружается. Включите компрессор
C	При включении компрессор не запускается	Давление в ресивере больше чем давление включения	Сбрасывайте давление в ресивере, пока пневматический выключатель не включится автоматически.
		Сбой в подаче электроэнергии	Привлеките к проверке питания квалифицированного специалиста партнёра по сервису
		Защитный автомат двигателя прерывает подачу тока	См. пункт A
		Неисправен пневматический выключатель	Привлеките к замене пневматического выключателя квалифицированного специалиста
D	При достижении давления включения компрессор запускается на короткое время или издаёт необычный звук и	Неправильно подобрана длина сетевого кабеля или сечение провода слишком мало	Проверьте длину сетевого кабеля и сечение провода (см. гл. 2.4.4)

	автоматически отключается.		
E	Компрессор работает непрерывно	Всасывающий фильтр сильно загрязнён	Почистите или замените всасывающий фильтр
		Слишком большое потребление воздуха пневмоинструментом	Проверьте расход воздуха инструментов. Свяжитесь с партнёром по сервису
		Негерметичность компрессора	Локализируйте утечку, свяжитесь с партнёром по сервису
		Слишком большое количество конденсата в ресивере	Слейте конденсат (см. гл. 2.6.5)
		Негерметичность шланга подачи воздуха	Закройте или установите
F	При работе сжатый воздух выходит через разгрузочный клапан	Негерметичность разгрузочного клапана	Очистите или замените разгрузочный клапан
G	После достижения Давления выключения происходит утечка сжатого воздуха через разгрузочный клапан до достижения давления включения	Негерметичность золотника обратного клапана или его неисправность	Почистите или замените золотник обратного клапана (см. гл. 2.6.11)
		Повреждение обратного клапана	Замените обратный клапан
H	Частое включение компрессора	Слишком большое количество конденсата в ресивере	Слейте конденсат (см. гл. 2.6.5)
		Перегрузка компрессора	См. пункт E
I	Стравливание воздуха через предохранительный клапан	Давление в ресивере больше чем установленное давление выключения	Привлеките к установке/ замене пневматического выключателя квалифицированного специалиста
		Неисправность предохранительного клапана	Замените предохранительный клапан или свяжитесь с партнёром по сервису
J	Перегрев компрессора	Недостаточное количество приточного воздуха	Обеспечьте достаточный приток и отвод воздуха
		Охлаждающие рёбра на цилиндре (головке цилиндра) загрязнены	Очистите охлаждающие рёбра на цилиндре (головке цилиндра)
		Большая продолжительность эксплуатации	Выключите компрессор
K	Маслозаполненный компрессор: повышение уровня масла без его долива	В масле накапливается конденсат	Параметры компрессора выбраны неправильно, свяжитесь с партнёром по сервису
		Высокая влажность воздуха	Замените масло
		Клиновой ремень проскальзывает	Натяните клиновой ремень (см. гл. 2.6.10)

2.9 Принадлежности и запасные части

Детальные чертежи и списки запасных частей для наших изделий можно посмотреть на сайте www.schneiderairsystems.com/td/ . С вопросами обращайтесь в ближайшую сервисную службу Schneider Druckluft в вашей стране (список адресов находится в сервисном приложении) или у вашего дилера.

2.10 Условия предоставления гарантии

Условия предъявления рекламации:

исходное состояние всего устройства/ квитанция о покупке.

В соответствии с законодательными требованиями вам предоставляется гарантия на производственные дефекты и дефекты материалов:

только частное использование 2 года;

коммерческое использование 1 год.

Предоставление гарантии исключено:

быстроизнашивающиеся/расходные детали;

ненадлежащая эксплуатация;

перегрузка;

внесение изменений в устройство/использование не по назначению;

недостаточное / неправильное обслуживание / обслуживание не проводилось;

скопления пыли/грязи;

недопустимый / неправильный режим работы;

несоблюдение требований руководства по эксплуатации;

неправильный обрабатываемый / эксплуатационный материал; неправильное

электроподключение;

ненадлежащая установка.